

**SAMOBSŁUGOWA  
WAGA ETYKIETUJĄCA**

# ***CL5000JR - S***

***Instrukcja obsługi***

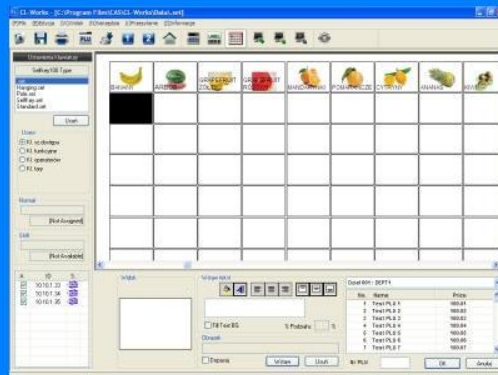

CAS POLSKA 2009

# SPIS TREŚCI

<b>1. INFORMACJE OGÓLNE</b> .....	<b>3</b>
<b>1.1 WPROWADZENIE</b> .....	<b>3</b>
<b>1.2 DANE TECHNICZNE</b> .....	<b>4</b>
<b>1.3 WIDOK WYŚWIETLACZA I KLAWIATURY</b> .....	<b>6</b>
<b>2. PROGRAMOWANIE</b> .....	<b>8</b>
<b>2.1 OGÓLNE ZASADY PROGRAMOWANIA</b> .....	<b>8</b>
<b>2.3 STRUKTURA MENU PROGRAMOWANIA WAGI CL5000 JR - S</b> .....	<b>8</b>
<b>2.4 OPIS FUNKCJI PROGRAMOWANIA</b> .....	<b>10</b>
<b>2.4.5 Klawisze szybkiego dostępu do towarów PLU (Menu 1160)</b> .....	<b>10</b>
<b>2.4.6 Programowanie klawiatury szybkiego dostępu (Menu 1160)</b> .....	<b>11</b>
<b>2.11 Konfiguracja wagi (Menu 1800)</b> .....	<b>15</b>
<b>2.11.5 Ustawienia parametrów wagi (Menu 1870)</b> .....	<b>15</b>
<b>2.12.3 Szybkość RS232 (Menu 1915)</b> .....	<b>18</b>
<b>3. PRACA Z WAGĄ</b> .....	<b>20</b>
<b>3.1 Włączenie wagi i podstawowe operacje</b> .....	<b>20</b>
<b>3.2 Zerowanie wskazania masy</b> .....	<b>20</b>
<b>3.3 Wywoływanie danych towarów PLU</b> .....	<b>21</b>
<b>3.3.1 Wywoływanie towarów PLU klawiszami numerycznymi</b> .....	<b>21</b>
<b>3.3.2 Wywoływanie towarów PLU klawiszami szybkiej obsługi</b> .....	<b>22</b>
<b>3.5 Ważenie i sprzedaż w trybie samoobsługi</b> .....	<b>22</b>
<b>3.5.1 Ważenie towaru i wydruk etykiety</b> .....	<b>22</b>
<b>3.5.2 Sprzedaż towaru na sztuki i druk etykiety</b> .....	<b>23</b>
<b>3.5.3 Sprzedaż towaru na sztuki zbiorcze i druk etykiety</b> .....	<b>23</b>
<b>4.3 Opis gniazd połączeniowych w wadze</b> .....	<b>24</b>
<b>5. DEKLARACJA ZGODNOŚCI WE</b> .....	<b>25</b>
<b>6. OŚWIADCZENIE ZARZĄDU CAS POLSKA DOTYCZĄCE DYREKTYW WEEE I ROHS</b> .....	<b>26</b>

# **1. INFORMACJE OGÓLNE**

## **1.1 WPROWADZENIE**

Dziękujemy Państwu za zakup elektronicznej samoobsługowej wagi etykietującej CAS CL5000 JUNIOR S.

Waga została zaprojektowana z największą starannością i z myślą o użytkowniku.

Jesteśmy przekonani, że będą Państwo zadowoleni z użytkowania wagi.

Niniejsza instrukcja stanowi uzupełnienie do instrukcji podstawowego modelu etykietującej CAS CL5000 Junior i opisuje informacje oraz funkcje dotyczące modelu wagi samoobsługowej CAS CL5000 JUNIOR S.

Prosimy zawsze pamiętać o zasadach bezpieczeństwa podczas instalacji i użytkowania wagi opisanych w instrukcji wagi CL5000 Junior w punkcie 1.1.

Wszelkie problemy, pytania i niejasności prosimy zgłaszać do autoryzowanych przedstawicieli firmy CAS.

Wykorzystanie informacji zawartych w instrukcji obsługi, pozwoli na dostosowanie sposobu funkcjonowania wagi CAS CL5000 JUNIOR S do Państwa potrzeb i pełne wykorzystanie ich możliwości funkcjonalnych.

## 1.2 DANE TECHNICZNE

Max zakres ważenia	3/6 kg	6/15 kg	15/30 kg
Działka	1/2g	2/5 g	5/10 g
Max Tara	-2,999	- 5.998 kg	- 9.995 kg
Szybkość konwertera. A/D	Okolo 8 razy/sek.		
Rozmiar szalki	380 x 244 mm		

Klawisze	Typ: S	100 +72 klawiszy PLU, 36 klawiszy funkcyjnych	
Szybki dostęp do PLU		172 PLU	
Wyświetlacz	Podświetlane wyświetlacze - 24 cyfry LCD + Alfanumeryczny - 12 znaków LCD		
	Tara : 4 cyfry Masa : 5 cyfr Cena : 6 cyfr Należność: 6 cyfr		

Drukarka	Termiczna, Szybkość druku: 75 mm/sek.
Rozdzielczość drukarki	202 dpi
Rozmiar etykiety	Szerokość: 40mm~60 mm Długość: 30mm~80 mm
Typy kodów kreskowych	EAN13, I2OF5, CODE128C
Czcionki	Rozmiar: mały, średni duży, dowolny format, pochylone, pogrubione, podkreślone, przekreślone, przekreślone podwójną linią, odwrócone, cieniowane, konturowe
Rodzaj wydruku	Termiczny
Temp. pracy	-10° C~ 40° C
Zasilanie	AC 100~240V 50/60Hz 1.5A

	Nazwa danych	Ilość	Zakres numeracji
Dane programowane	PLU	6 000	1-99999
	Opisy bezpośrednie (skład) po 300 znaków	1000	Powiązane z wybranymi towarami PLU
	Opisy pośrednie (skład) po 400 znaków	100	1~100
	Kody kreskowe użytkownika	20	1~20
	Działy	99	1~99
	Grupy	99	1~99
	Pochodzenie towaru	500	1~500
	Wyświetlany tekst reklamowy (po 80 znaków)	9	1~9
	Formaty etykiet	30	Stałych - 0~30
		20	Programowanych – 51-60
	Obrazy – grafika mapa bitowa b//w	5	1~5
	Jednostki towarów nie ważonych	8	1~8
	Raporty X, Z	1	W/g PLU, sprzedaży po cenie otwartej (nie PLU), W/g Grup, W/g działów, godzinowy,
	Tablica Tar	99	1~99
Sprzedaż okresowa	Sprzedaż zapisywana w pamięci: dowolny okres przyjęty przez użytkownika.		
Typy raportów sprzedaży	Odczyt raportu: Typ X (okresowy),	Zerowanie raportu: Z	

**Uwaga:**

Producent zastrzega sobie prawo do zmian specyfikacji wagi bez wcześniejszego powiadamiania.

## 1.3 WIDOK WYŚWIETLACZA I KLAWIATURY

### WYŚWIETLACZ (PT – Wyświetlacz tary )

Typ – S

Ekran alfanumeryczny



#### SYMBOLE ZNACZNIKÓW NA WYŚWIETLACZU

SYMBOLE	OPIS
ST (▼)	Znacznik stabilności wagi
►0◄ (▼)	Znacznik masy zerowej
NET (▼)	Znacznik masy NETTO
AUTO (▼)	Znacznik trybu pracy (automatyczne ważenie)
SAVE (▼)	Znacznik automatycznego zapamiętywania towaru
PREPACK (▼)	Znacznik trybu pracy paczkowania
DC (▼)	Znacznik rabatu
SHIFT (▼)	Znacznik klawisza SHIFT
TR (▼)	Znacznik transmisji

### KLAWIATURA

Wersja S

Klawiatura górna



Klawiatura dolna

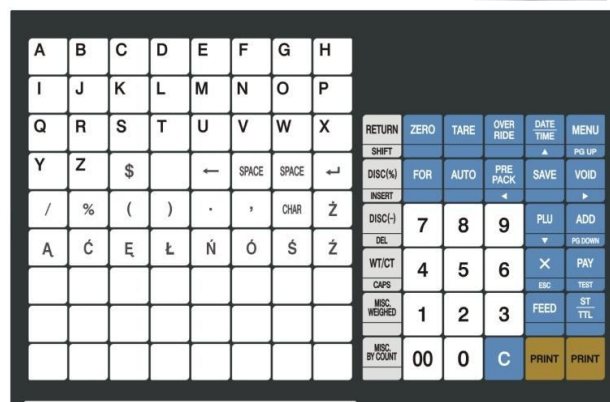

#### Uwaga:

**Klawiatura górna jest wyposażona w zdejmowaną ramkę z folią chroniącą opis klawiatury, wyposażoną w mocowanie magnetyczne.**

## 1.6 PRZYGOTOWANIE DO PRACY

Montaż wyświetlacza:

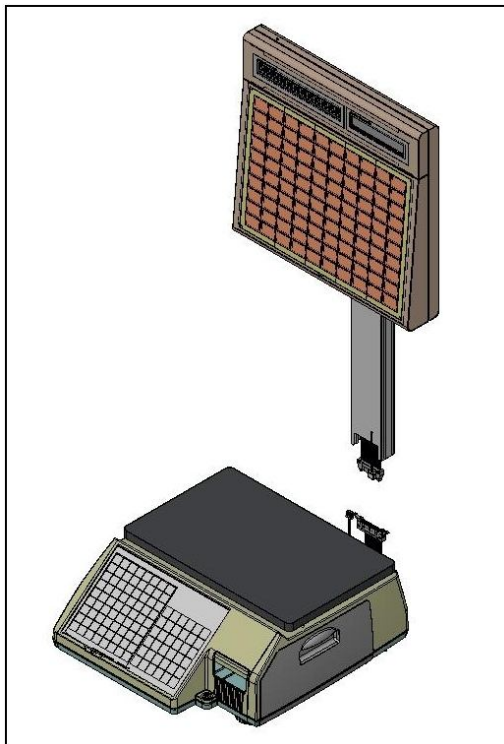

W celu zabezpieczenia na czas transportu wyświetlacz wagi jest zdemontowany i odłączony od wagi.

Po wyjęciu z opakowania, wyświetlacz należy podłączyć do wagi, poprzez wzajemne połączenie ze sobą złącz 25 pin oraz 5pin, jak na rysunku obok. Następnie włożyć wspornik wyświetlacza w otwór w uchwycie mocującym i zamocować go do podstawy uchwytu wkręcając od spodu 4 wkręty M4 znajdujące się w komplecie z wagą.

Widok złożonej wagi wraz z wymiarami:

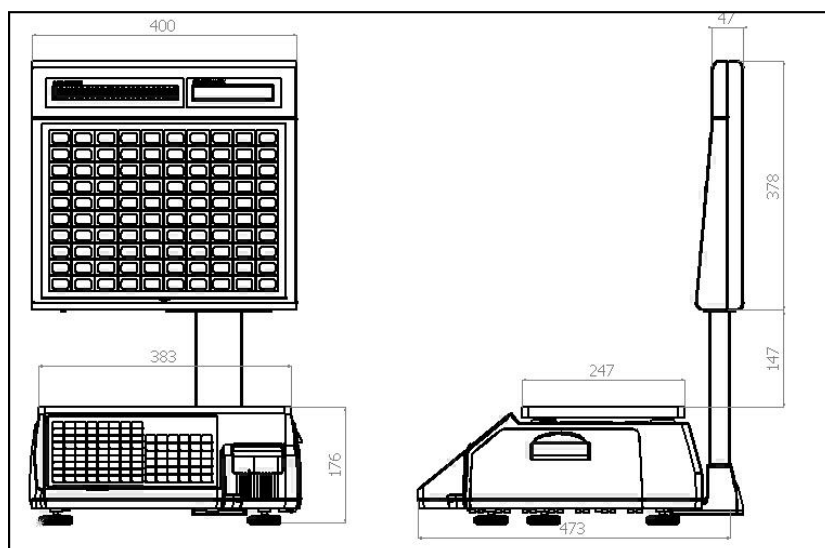

### Ważne:

Przed rozpoczęciem eksploatacji należy wagę wypoziomować.

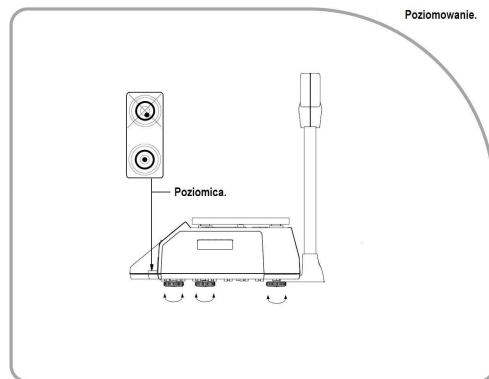

## 2. PROGRAMOWANIE

### 2.1 OGÓLNE ZASADY PROGRAMOWANIA

Wagę można programować korzystając z komputera używając programu CL-Works (dostarczonego wraz z wagą na płycie CD-ROM), albo za pomocą klawiatury. Dzięki czytelnym wyświetlaczom LCD programowanie wagi jest ułatwione.

Sposób programowania wagi CAS CL5000 JUNIOR S jest taki sam jak w przypadku modelu podstawowego CL5000 Junior i jest opisany w instrukcji użytkownika do modelu wagi CL5000 Junior. Niniejszy opis będzie dotyczył funkcji i ustawień parametrów charakterystycznych dla wagi samoobsługowej CAS CL5000 JUNIOR S nie zawartych w w/wym. instrukcji.

### 2.3 STRUKTURA MENU PROGRAMOWANIA WAGI CL5000 JR - S

Wyróżniono funkcje zawierające ustawienia parametrów charakterystyczne dla modelu wagi samoobsługowej.

KOD	MENU	KOD	Sub-MENU	KOD	Sub-MENU
1100	Programowanie PLU	1120	PLU Nowy/Edycja		
		1144	Wybór elementów opisu PLU		
		1150	Lista - Wydruk przykładowych danych towarów PLU		
		<b>1160</b>	<b>Klawisze szybkiego dostępu do PLU</b>		
1200	Tabela I - PLU	1240	Teksty komunikatów na etykiecie (99 x 20znaków)		
		1250	Nazwy krajów pochodzenia towarów		
		1260	Struktury kodów kreskowych		
		1270	Wartości tary programowanej		
1300	Tablica II - PLU	1310	Opisy pośrednie (Skład – 100 x 400znaków)		
1400	Tabela III - Dane	1410	Nazwa sklepu		
		1441	Ustawienia funkcji przeliczania walut (€)		
1500	Ustawienia parametrów ogólnych	1510	Ustawienia etykiety ogólnej		
		1520	Ustawienia ogólnego kodu kreskowego		
1600	Raporty	1610	Odczyt raportów	1611	Ogólny z wagi
				1612	Sprzedaży wskazanego towaru PLU
				1613	Sprzedaży towarów o cenie otwartej (nie PLU)
				1614	Sprzedaży w/g grup
				1615	Sprzedaży w/g działów
				1616	Godzinowa statystyka sprzedaży
		1650	Zerowanie wszystkich raportów		
1700	Ustawienia drukowania	1710	Ustawienie zawartości etykiety		
		1730	Ustawienia drukarki	1732	Rozmiar etykiety
				1733	Kalibracja czujników drukarki
				1734	Wł./Wył. czujnika zabrania etykiety
				1735	Regulacja intensywności druku
				1736	Regulacja wysuwu etykiety
				1737	Ustawienia dla etykiet z nadrukiem
1738	Inicjalizacja kontrolera drukarki				



1800	Konfiguracja wagi	1830	Przypisanie nr. działu/nr. nazwy sklepu/nr opisu klawiatury PLU			
		1840	Ustawienie daty i czasu			
		1850	Uprawnienia/hasło	1852	Zmiana hasła użytkownika	
		1860	Testy	1861	Test wyświetlacza	
				1862	Test przetwornika A/C	
				1863	Test klawiatury	
				1864	Test drukarki	
				1865	Test czujników drukarki	
		<b>1870</b>	<b>Parametry wagi</b>			
		1890	Kasowanie pamięci	1891	Kasowanie pamięci danych PLU	
1892	Kasowanie ustawień Tabeli I					
1893	Kasowanie ustawień Tabeli II					
1894	Kasowanie wszystkich ustawień					
1900	Ustawienia Komunikacji	1910	Parametry komunikacji	1911	1. Określenie wagi w sieci	
				1912	2. Włącz/Wyłącz DHCP	
				1913	3. Nr IP wagi	
				<b>1915</b>	<b>5. Szybkość RS232C</b>	
				1916	6. Ustawienia WLAN	
				1917	7. Konfiguracja WLAN	

### **Funkcja blokowania klawiatury funkcyjnej dla trybu samoobsługi:**

Nacisnąć sekwencje klawiszy:



Wyświetlenie na chwilę wskazania **OFF** na wyświetlaczu nazwy towaru oznacza wyłączenie blokady. Ustawienie można stosować w przypadku obsługi wagi samoobsługowej przez ekspedienta.

Wyświetlenie na chwilę wskazania **ON** na wyświetlaczu nazwy towaru oznacza włączenie blokady. Ustawienie należy stosować w przypadku bezpośredniej obsługi wagi samoobsługowej przez klientów.

## 2.4 OPIS FUNKCJI PROGRAMOWANIA

### 2.4.5 Klawisze szybkiego dostępu do towarów PLU (Menu 1160)

Klawisze szybkiego dostępu do pamięci towarów używane są do skrótowego wywoływania towarów w czasie prowadzenia sprzedaży. Klawisze szybkiego dostępu mogą być używane zarówno w przypadku obsługi wagi przez sprzedawcę, jak również w trybie samoobsługi.

BANANY	ARBUS	GRAPEFRUIT ZOLTE	GRAPEFRUIT RDE	MANDARYNKI	POMARANECZE	CYTRYNY	ANANAS	KWIECIE	RESZTA WAG

Klawiatury szybkiego dostępu do pamięci towarów .

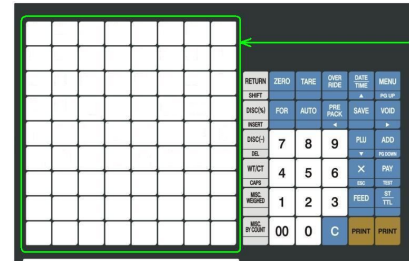

Waga CL5000 Junior S umożliwia zaprogramowanie 5 tablic opisujących przypisanie klawiszy szybkiego dostępu do wybranych towarów PLU dla poszczególnych działów. Klawisze górnej klawiatury samoobsługowej (100 klawiszy) programowane są jako tablica nr.5, zaś dolnej jako 1-4 Ilość klawiszy szybkiego dostępu do pamięci towarów zależy od modelu wagi i przedstawiona jest w poniższej tabeli.

- Typ B -



- dostępne jest 48 szybkich klawiszy (8 kolumn i 6 rzędów), z możliwością wykorzystania funkcji przypisania dwóch towarów do jednego klawisza. Drugi poziom towarów jest dostępny, gdy naciśnięcie klawisza SHIFT poprzedzi użycie klawisza wywołania towaru. W sumie możliwy jest dostęp do 96 pozycji asortymentowych.

- Typ R -



- dostępne są 72 klawisze szybkiego dostępu (8 kolumn i 9 rzędów), z możliwością wykorzystania funkcji przypisania dwóch towarów do jednego klawisza. Drugi towar jest dostępny, gdy naciśnięcie klawisza SHIFT poprzedzi użycie klawisza wywołania towaru. W sumie możliwy jest dostęp do 144 pozycji asortymentowych.

- Typ H -



- Typ S -



- dostępne jest 100 klawiszy szybkiego dostępu na górnej klawiaturze, oraz 72 klawisze na dolnej klawiaturze

## 2.4.6 Programowanie klawiatury szybkiego dostępu (Menu 1160)

Sposób wejścia do funkcji:



lub



Funkcja pozwala zaprogramować przypisanie towarów PLU do poszczególnych klawiszy szybkiego dostępu. Jednak najwygodniejsze będzie użycie funkcji programowania klawiatury programu CL-Works

1. Wprowadź numer tablicy danych klawiatury szybkiego dostępu (1~5 – klawisze klawiatury samoobsługowej (100 klawiszy) programowane są jako poziom 5),

np. numer 1.

Przykład:  PRINT



2. Naciskając żądany klawisz szybkiego dostępu, wprowadź nr klawisza skrótu,

np. klawisz skrótu nr 1 - wcisnąć pierwszy klawisz od lewej w górnym rzędzie)



Przykład:

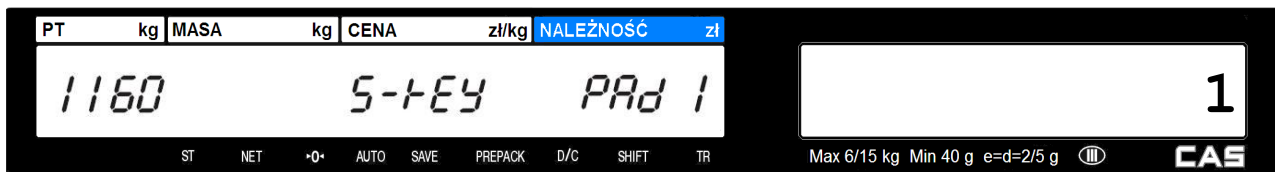
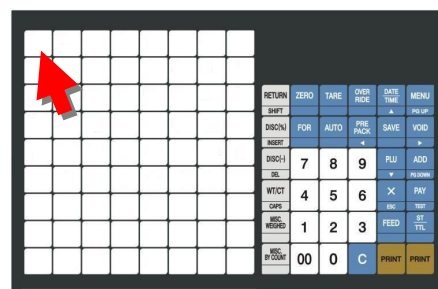

3. Wprowadź nr PLU który ma być przypisany do programowanego klawisza,  
np. Podaj numer PLU nr 10.

1 0

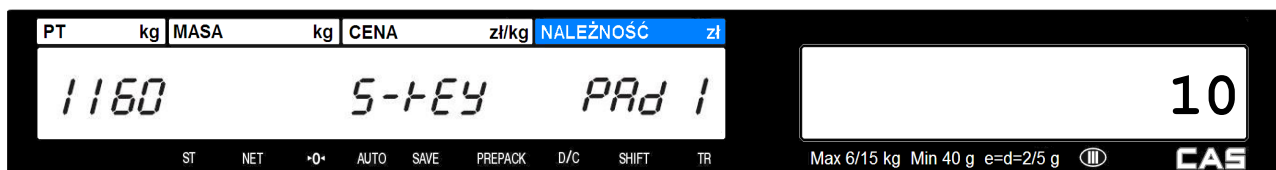

Aby zapamiętać ustawienie klawisza naciśnij klawisz



Aby zakończyć programowanie naciśnij klawisz

## Programowanie klawiatury przy użyciu programu CL-Works.

### 1. Tworzenie pliku opisu klawiatury

Po odczytaniu listy towarów PLU z wagi i jej zapisaniu w programie, uruchomić Edytor klawiatury w programie CL-Works, wybrać Plik→Nowy, określić typ klawiatury SELF100 jak na rysunku poniżej i zapisać pod nadaną nazwą.

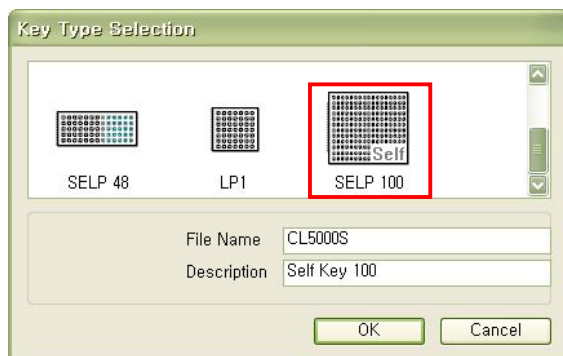

### 2. Edycja klawiatury

Po otwarciu stworzonego pliku w oknie programu pojawi się widok klawiatury.

Proces edycji klawiatury:

- 1) Wskaż programowany klawisz do którego chcesz przypisać towar.

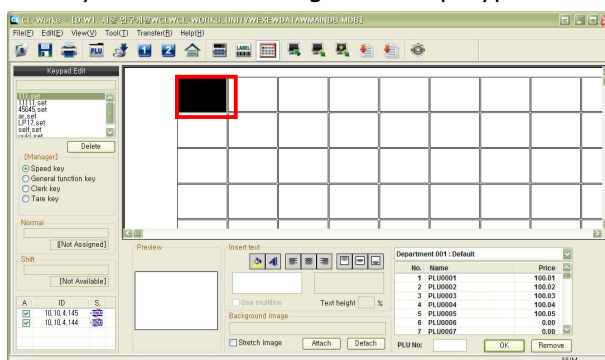

2) Wybierz towar PLU z listy towarów PLU.

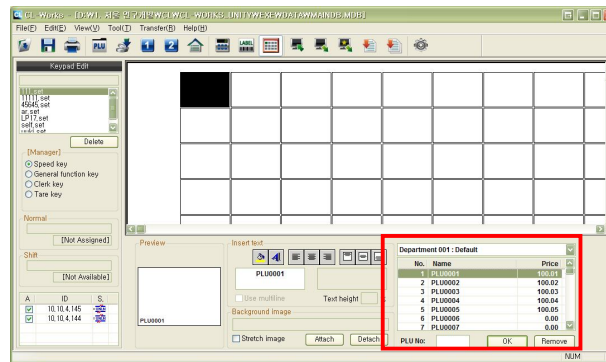

3) Dodaj wybrany obrazek zaznaczając funkcję auto-dopasowania.

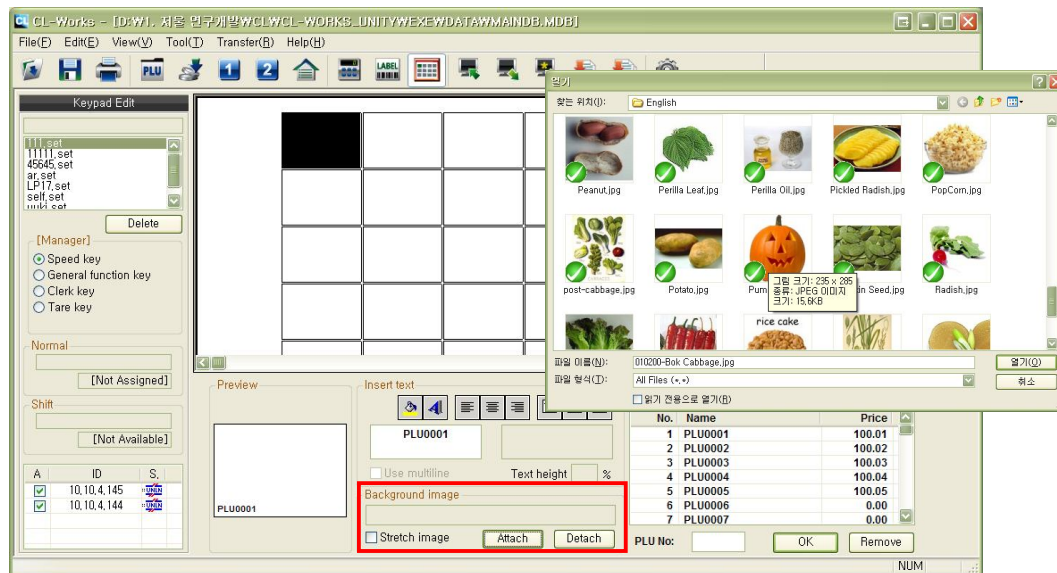

4) Sformatuj opis widoczny na klawiszu.

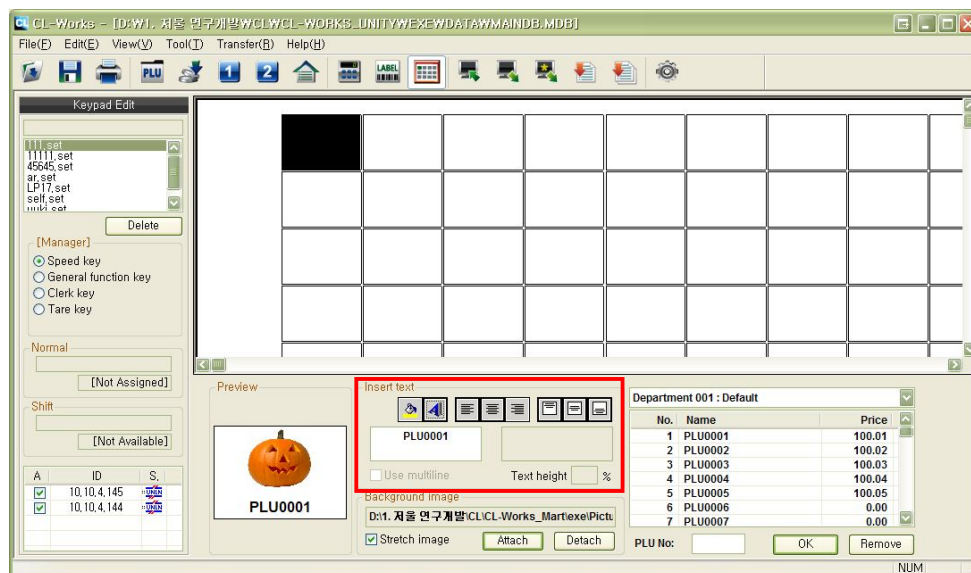

5) Zatwierdź zaprogramowane parametry klawisza klikając OK.

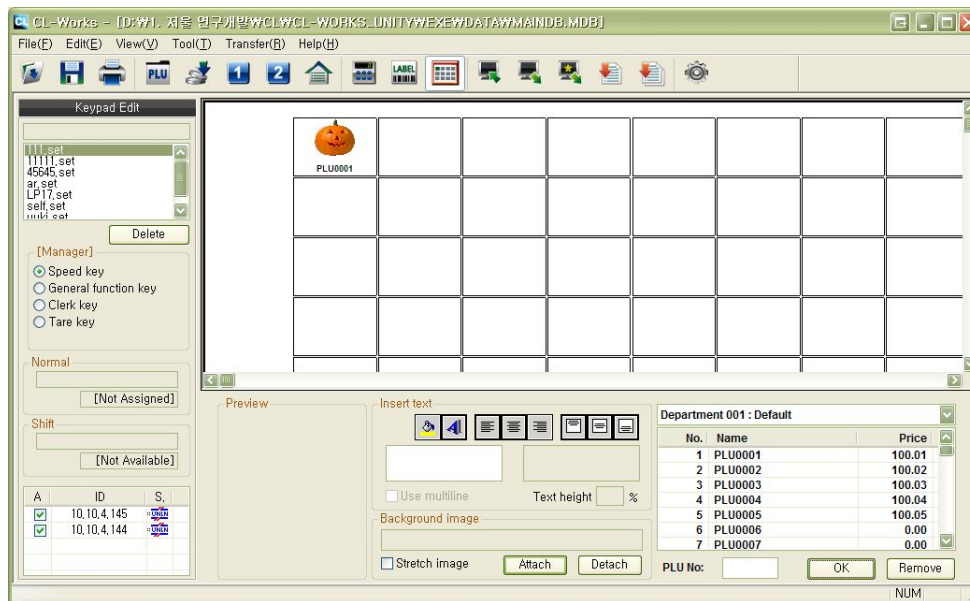

Powtórz czynności 1~5 dla kolejnych klawiszy i zapisz plik opisu klawiatury.

### 3. Wysłanie/Odczyt mapy klawiatury

#### Wysłanie mapy klawiatury

Wybierz z listy adres IP wagi.

Naciśnij klawisz wysłania danych do wagi . Wysłanie danych zostanie potworzone komunikatem „Complete”.

#### Odczyt mapy klawiatury

Wybierz z listy adres IP wagi.

Naciśnij klawisz odbioru danych z wagi .

### 4. Drukowanie opisu klawiatury



Naciśnij klawisz wydruku . W przypadku wydruku na kartkach formatu A4 wydruk będzie podzielony na 2 części. W przypadku wydruku na papierze w formacie B3 lub większym nastąpi wydruk opisu w całości.

## 2.11 Konfiguracja wagi (Menu 1800)

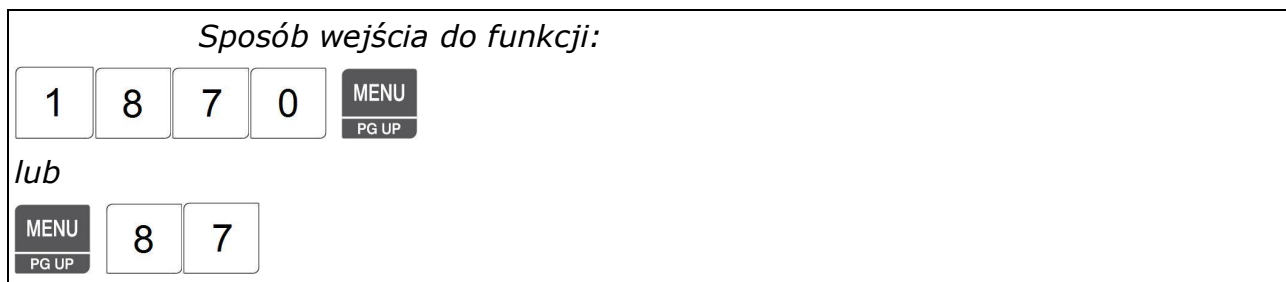
### 2.11.5 Ustawienia parametrów wagi (Menu 1870)



Funkcja pozwala wprowadzenie parametrów określających funkcjonowanie wagi, dotyczących wyświetlania informacji, funkcjonowania drukarki, funkcjonowania wagi w czasie sprzedaży itp.

Po wejściu w funkcję programowania ustawień parametrów wagi należy wprowadzić numer parametru, potwierdzić klawiszem , wpisać jego żądaną wartość i ponownie potwierdzić klawiszem .



Numer parametru

Szczegółowy opis parametrów zawiera poniższa tabela:

Nr. parametru	Ustawienie domyślne	Opis
403	0	Zezwolenie na zmianę ceny jednostkowej: 0 - niemożliwa zmiana ceny jednostkowej 1 - możliwa zmiana ceny jednostkowej na jedno ważenie 2 - możliwa zmiana ceny jednostkowej, zmieniona cena zostanie zapamiętana jako cena jednostkowa
<b>404</b>	<b>1</b>	0 – Użycie portu RS232 do komunikacji komputera PC z wagą <b>1 – Użycie portu RS232 do komunikacji klawiatury samoobsługowej (100 klawiszy) z wagą</b>
<b>412</b>	<b>8</b>	automatyczny druk etykiet na pojedynczą sztukę towaru sztukowego oraz pojedyncze opakowanie zbiorcze w trybie samoobsługi (bez oczekiwania na podanie ilości szt.) - 1 (wyłączone) <b>- 8 (włączone)</b>

413	0	Druk symboli kg, zł, zł/kg na etykiecie, obok wartości w polach masy, ceny i należności. 0 - symbole nie są drukowane (Ustawienie można stosować w przypadku etykiet z nadrukiem przygotowanym w drukarni.) 8 - symbole są drukowane (Ustawienie należy stosować w przypadku etykiet białych, bez nadruku.)
414	0	Zawsze używana jest etykieta ogólna 0 - nie, 1 - tak
417	1	Zezwolenie na druk wielokrotnej etykiety (ilość drukowanych etykiet podawana po naciśnięciu klawisza  . 0 - nie, 1 - tak
418	50	Ustawienie odchyłki masy powodującej druk kolejnej etykiety dla włączonej funkcji „AUTO” 50=50g
419	1	Automatyczne kasowanie danych PLU po wydruku etykiety 0 - nie, 1 - tak
427	0	Dostępność drugiego poziomu klawiatury szybkiego dostępu 0 - nie, 1 - tak
<b>428</b>	<b>01</b>	Sposób blokowania hasłem dostępu do programowania wagi: 00 - wprowadzenie hasła jest wymagane przy wchodzeniu do submenu programowanych funkcji, niektóre funkcje programowania pozostają dostępne. <b>01 - wprowadzenie hasła jest wymagane zawsze po próbie wejścia w tryb programowania przez naciśnięcie klawisza.</b> <b><u>(Zalecane ustawienie - 01)</u></b> <u>Domyślne hasło ustawione fabrycznie - „000000”.</u>
<b>438</b>	<b>1</b>	0 - tryb AUTO (automatyczny druk etykiet) - wyłączony po włączeniu zasilania wagi. <b>1 - tryb AUTO (automatyczny druk etykiet) - <u>włączony po włączeniu zasilania wagi.</u></b>
446	0	blokada możliwości użycia klawisza rabatu: 0 - zablokowane, 1 - odblokowane
434	0	Ostrzegaj o przekroczeniu licznika rachunku 0 - nie, 1 - tak
435	0	Możliwość drukowania tylko wskazania masy: 0 - nie, 1 - tak
604	16	Odległość między etykietami (w pixelach - 8dot=1mm) Od 0 do 40dot



608	128	Czułość czujnika synchronizacji etykiet Od 0 do 255
609	128	Czułość czujnika zabranie etykiety Od 0 do 255
701	0	Sposób podawania roku 0 – dwucyfrowo (09), 1 – czterocyfrowo (2009)
702	2000	Tekst roku dla podawania czterocyfrowego (Dwie początkowe cyfry znaczące + dwa zera) Np: Dla lat 2001~2099 Należy wprowadzić 2000, dla lat 2101~2199 należy wprowadzić 2100 itd.
703	0	Sposób podawania nazwy miesiąca 0 – numer miesiąca (01 ~ 12), 1 – skrócona nazwa miesiąca (STY ~ GRU)
704	0	Sposób podawania czasu 0 – tryb 24 godzinny, 1 – tryb 12 godzinny (AM/PM)
705	1	Sposób podawania wskazania daty 0 – YY.MM.DD 1 – DD.MM.YY 2 – MM.DD.YY 3 – MM.YY Gdzie: D - dzień, M - miesiąc, Y - rok
706	1	Sposób drukowania wskazania czasu 0 – HH:MM:SS, 1 – HH:MM Gdzie: H - godzina, M - miesiąc
707	46 (.)	Znak separatora dla wskazania daty (znaki w/g tabeli ASCII)
708	58 (:)	Znak separatora dla wskazania czasu (znaki w/g tabeli ASCII)
717	0	Dzielniki dla wskazania ilości kodzie kreskowym Druk wskazania masy (WWWWW): 00 – 1000g⇒01000 (bez zmian) 01 – 1000g⇒00100 02 – 1000g⇒00010 03 – 1000g⇒00001 Druk wskazania ilości sztuk na miejscu wskazania masy (WWWWW): 00 – 1szt.⇒ 00001 (bez zmian) 10 – 1000g⇒00010 20 – 1000g⇒00100 30 – 1000g⇒01000 Przykład: Dla ustawienia 30: 1,000kg⇒01000, 1szt⇒01000 (1szt = 1kg)

718	0	Dzielnik dla wskazania należności kodzie kreskowym Działanie podobne jak dla wskazania masy w parametrze 717.
720	0	Drukowanie w kodzie kreskowym numeru grupy towarowej zamiast numeru działu 0 – nie, 1 - tak
721	2	Sposób drukowania nazwy kraju pochodzenia towaru 0 - Drukowanie w polu nazwy kraju pochodzenia towaru na etykiecie 1 - Drukowanie w polu pierwszej linii nazwy towaru na etykiecie 2 - Drukowanie w polu drugiej linii nazwy towaru na etykiecie 3 - Drukowanie w polu trzeciej linii nazwy towaru na etykiecie
801	tekst	Edycja tekstu opisu „MASA:”
802	tekst	Edycja tekstu opisu „CENA:”
803	tekst	Edycja tekstu opisu „PAKOWANO DNIA:”
804	tekst	Edycja tekstu opisu „NALEŻY SPOŻYĆ DO:”
805	tekst	Edycja tekstu opisu „DATA PRODUKCJI:”
998	---	Inicjalizacja parametrów (przywrócenie wartości początkowych), kasowanie danych i kasowanie liczników raportów 0 – nie, 1 - tak
999	---	Inicjalizacja parametrów (przywrócenie wartości początkowych) 0 – nie, 1 - tak

Opuszczenie funkcji programowania następuje po trzykrotnym naciśnięciu klawisza



### 2.12.3 Szybkość RS232 (Menu 1915)

*Sposób wejścia w funkcję:*



*lub*



Funkcja umożliwia ustawienie parametrów prędkości komunikacji przez interfejs RS232.

Port RS 232 w wadze CL5000 Junior S jest wykorzystany do podłączenia klawiatury samoobsługowej o 100 klawiszach.

W celu zapewnienia prawidłowej komunikacji pomiędzy klawiaturą a wagą, prędkość komunikacji powinna być ustawiona na wartość 9600bps (tłustym drukiem zaznaczono ustawienie domyślne):

Parametr	Prędkość
0	<b>9 600 bps</b>
1	19 200 bps
2	34 800 bps
<b>3</b>	57 600 bps
4	115 200 bps

Wybrane ustawienie należy wpisać klawiszem numerycznym.

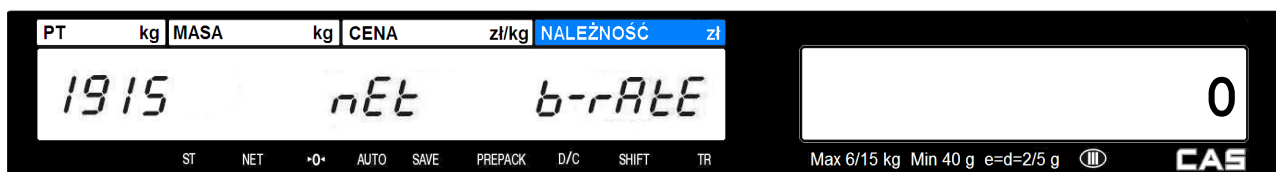

Klawiszem  lub  można zatwierdzić ustawienie.

Klawiszem  można opuścić funkcję bez zatwierdzania dokonanego ustawienia.

### 3. PRACA Z WAGĄ

#### 3.1 Włączenie wagi i podstawowe operacje.

W rozdziale tym opisane są podstawowe operacje wykonywane w czasie eksploatacji wagi. Przed włączeniem, należy sprawdzić czy waga jest właściwie wypoziomowana i w razie potrzeby dokonać korekty przez regulację wypoziomowania za pomocą nóżek.

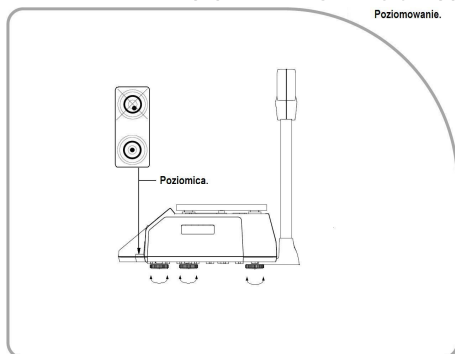

Po włączeniu wagi wykonywana jest procedura testu, w czasie której szalka wagi powinna być pusta, a na klawiaturze nie należy wykonywać żadnych operacji. Po zakończeniu testu wyświetlacz wagi wyświetli wskazania jak na ilustracji poniżej.



#### 3.2 Zerowanie wskazania masy.

Może się zdarzyć, że w czasie pracy wagi lub zdjęciu towaru z szalki masa nie wskazuje zera tylko drobne odchylenia (kilka dziesiątek).

Przyczyną takiej sytuacji może być np. niestabilność podstawy na której ustawiono wagę, wahania temperatury, pozostające resztki po ważonym towarze np. krople wody, okruchy itp.

Jest to zjawisko normalne.

Drobne odchylenia od zera można zlikwidować klawiszem **ZERO**. Przed użyciem klawisza **ZERO** należy upewnić się, że szalka jest pusta i świeci się znacznik stabilności „ST”.

##### Przykład:

Przy pustej szalce waga wskazuje 0.002kg.



Naciśnij klawisz , aby wyzerować wskazanie masy.





Wskazanie na wyświetlaczu zostanie wyzerowane.

### 3.3 Wywoływanie danych towarów PLU

#### 3.3.1 Wywoływanie towarów PLU klawiszami numerycznymi

Wywoływanie towarów klawiszami numerycznymi jest możliwe jeżeli wyłączona jest blokada

klawiszy funkcyjnych (    - OFF).

Ustawienie takie stosuje się, gdy waga jest obsługiwana przez ekspedienta.

W przypadku obsługi wagi przez ekspedienta wygodne może być wyłączenie trybu auto w Menu 1870 poprzez ustawienie wartości parametru 438 - 0.

#### Przykład:

Wywołaj numer towaru PLU - 15, dla którego zaprogramowano: Typ towaru - Ważony, Zaprogramowany towar - Śliwki, Cena za kg = 6,00 zł, Zaprogramowana wartość tary = 0,3 kg

Wprowadź numer PLU używając klawiszy numerycznych.



Naciśnij klawisz .



Na wyświetlaczu pojawią się dane wybranego towaru.

### 3.3.2 Wywoływanie towarów PLU klawiszami szybkiej obsługi

W wadze samoobsługowej w trybie samoobsługi, powinny być włączone:

- tryb auto w Menu 1870 poprzez ustawienie wartości parametru 438 – 1,

oraz:

- blokada klawiszy funkcyjnych (    - ON).

Po położeniu towaru na szalce i naciśnięciu klawisza szybkiej obsługi, dla którego został zaprogramowany towar PLU, zostanie wydrukowana etykieta.

Ustawienie takie stosuje się, gdy waga jest obsługiwana w trybie samoobsługi przez klientów.

## 3.5 Ważenie i sprzedaż w trybie samoobsługi

### 3.5.1 Ważenie towaru i wydruk etykiety.

#### Przykład:

Towar PLU, numer 29 – Cebula, Typ towaru – Ważony, Zaprogramowana cena za kg = 1,50 zł,

Masa sprzedawanego towaru=1.0kg

Naciśnij klawisz szybkiego dostępu nr 29, aby wywołać towar.



Położ towar na szalce.



Otrzymana wartość należności jest wynikiem pomnożenia ceny jednostkowej przez wskazanie masy.

Po ustabilizowaniu wskazania masy etykieta zostanie wydrukowana samoczynnie, a transakcja zostanie zapisana w pamięci wagi.

Ściągnij towar z szalki.



Wskazania wyświetlacza powrócą do zera.

### 3.5.2 Sprzedaż towaru na sztuki i druk etykiety

**Przykład:**

Towar PLU, numer 31 – Mango, Typ towaru – Na sztuki, Zaprogramowana cena za szt. = 1,99 zł,  
Naciśnij klawisz szybkiego dostępu nr 31, aby wywołać towar.

Np.: 31  
MANGO,



Etykieta zostanie wydrukowana, a transakcja zostanie zapisywana w pamięci wagi.



Wskazania wyświetlacza powrócą do zera.

**Uwaga:**

Funkcja pozwalająca na sprzedaż wielokrotności sztuk powinna być zablokowana poprzez ustawienie w menu 1870 wartości 8 dla parametru nr 412.

### 3.5.3 Sprzedaż towaru na sztuki zbiorcze i druk etykiety

**Przykład:**

Towar PLU, numer 30 – Kiwi, Typ towaru – Na sztuki zbiorcze, Cena opakowania zbiorczego zawierającego 5 sztuk: 2.99zł.

Naciśnij klawisz szybkiego dostępu nr 30 aby wywołać towar.

Np.: 30  
KIWI



Na wyświetlaczu masy wskazanie określa jednostkę sprzedaży - 5sztuk jednostkowych z opakowania liczącego 5 szt.

Etykieta zostanie wydrukowana, a transakcja zostanie zapisywana w pamięci wagi.



Wskazania wyświetlacza powrócą do zera.

**Uwaga:**

Funkcja pozwalająca na sprzedaż niepełnych opakowań, powinna być zablokowana poprzez ustawienie w menu 1870 wartości 8 dla parametru nr 412.

### 4.3 Opis gniazd połączeniowych w wadze.

**Uwaga:**

**Do gniazda RS232 musi być podłączony wtyk klawiatury samoobsługowej 100 klawiszy.**

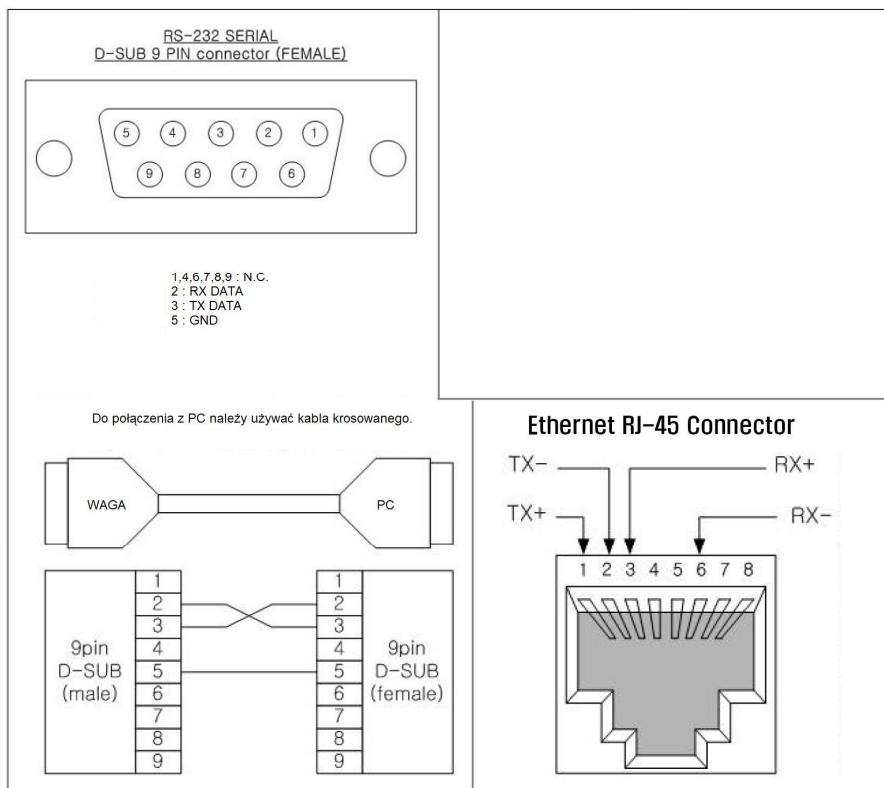



## 5. DEKLARACJA ZGODNOŚCI WE.



### DEKLARACJA ZGODNOŚCI (DECLARATION OF CONFORMITY)

**MY** : CAS POLSKA Sp. z o.o.  
(we) : ul.Chrościckiego 93/105, 02-414 Warszawa  
www.wagiCAS.pl



**oświadczamy na wyłączną odpowiedzialność, że:**  
(declare that following product)

**Produkt** : Waga nieautomatyczna  
(product) (non-automatic weighing instrument)  
**Producent** : CAS CORPORATION  
(manufacturer)  
**Typ** : CL 5000J  
(type)

**jest zgodny z następującymi dyrektywami :**  
(conform to the following directives)

**EMC (Dyrektywa : 89/336/EEC; (Rozporządzenie MI z 02.04.2003, Dz.U. 90 z 2003 poz. 848) –  
kompatybilność elektromagnetyczna)**

(EMC (Directive : 89/336/EEC) – electromagnetic compatibility)

**wykonawca** : SK TECH CO. LTD, 820-2, Wolmoon-Ri, Wabu-Up, Namyangju-Si, Kyungii-Do,  
(carried out by) KOREA

**użyte standardy** : EN 61000-3-2:2005, EN 61000-3-3:1994+A2:2005, CISPR 11:2003+A1:2004 ClassA  
(standards used) EN 61326-1:2006 (Industrial location), EN 61326-2-1:2006  
IEC 61000-4-2:1995+A2:2000, IEC 61000-4-3:2002 +A1:2002, IEC 61000-4-4:2004,  
IEC 61000-4-5: 2005, IEC 61000-4-6:2003+A1:2004+A2:2006, IEC 61000-4-11:2004

**nr projektu** : SKTCEE-090224-028  
(Test Report no.)

**LVD (Dyrektywa : 2006/95/EC; (Rozporządzenie MGIPS z 12.03.2003, Dz.U. 49 z 2003 poz. 414) –  
bezpieczeństwo elektryczne)**

(LVD (Directive : 2006/95/EC) – electrical security)

**wykonawca** : SK TECH CO. LTD, 820-2, Wolmoon-Ri, Wabu-Up, Namyangju-Si, Kyungii-Do,  
(carried out by) KOREA

**użyte standardy** : EN 60950-1:2001+A11:2004  
(standards used)

**raport z testów nr** : SKTCES-090429-023  
(test report no.)

**NAWI (Dyrektywa : 90/384/EEC; (Rozporządzenie MGIPS z 11.12.2003, Dz.U. 4 z 2004 poz. 23) –  
zagadnienia metrologiczne wag nieautomatycznych)**

(NAWI (Directive : 90/384/EEC) – metrological aspect of non-automatic weighing instruments)

**wykonawca** : NMi Certin B.V. Hugo de Grootplein 1, 3314 EG Dordrecht, Holandia  
(carried out by)

**użyte standardy** : EN 45501 z wyłączeniem punktu 8.2  
(standards used)

**Zatwierdzenie typu** : T6781 (NMI)  
(EC Type-approval)

**Raport z testów nr** : R76/1992-NL1-09.10  
(Test Report No.)

**Nazwisko** : Piotr Dobruszek - Prokurent  
(name)

**Data** : 09 czerwca 2009  
(date)

## 6. OŚWIADCZENIE ZARZĄDU CAS POLSKA DOTYCZĄCE DYREKTYW WEEE I ROHS.



Warszawa, 15 grudnia 2006

### OŚWIADCZENIE ZARZĄDU CAS POLSKA SP. Z O.O. W SPRAWIE DYREKTYW „WEEE” I „ROHS”

Rozwój techniki i technologii w zakresie sprzętu elektrycznego i elektronicznego powoduje powstanie w coraz krótszym czasie nowych generacji urządzeń. Konsekwencją tego jest powstawanie znaczących ilości odpadów, skraca się bowiem czas życia tego sprzętu jako aktywnego produktu.

W sprzęcie tym zawartych jest wiele substancji niebezpiecznych takich jak: rtęć, kadm, ołów, chrom sześciowartościowy lub środki zmniejszające palność. Powoduje to, że powstające z niego odpady są również niebezpieczne dla środowiska.

Unia Europejska podjęła kroki w zakresie prawodawstwa, aby wymusić działania zmierzające do zminimalizowania zagrożeń wynikających z tego faktu. W tym celu zostały powołane do życia stosowne Dyrektywy Rady:

- 2002/96/WE (WEEE) „w sprawie zużytego sprzętu elektrycznego i elektronicznego”, wdrożona do prawodawstwa polskiego Ustawą z dnia 29 lipca 2005 r. „o zużytym sprzęcie elektrycznym” (Dz.U. 180 z 2005 poz. 1495).
- 2002/95/WE (ROHS) „w sprawie ograniczenia stosowania niektórych niebezpiecznych substancji w sprzęcie elektrycznym i elektronicznym”, wdrożona do prawodawstwa polskiego Rozporządzeniem Ministra Gospodarki i Pracy z dnia 6 października 2004r., „w sprawie szczegółowych wymagań dotyczących ograniczenia wykorzystywania w sprzęcie elektrycznym i elektronicznym niektórych substancji mogących negatywnie wpływać na środowisko” (Dz.U. 229 z 2004 poz. 2310).

Wyżej wymieniona Ustawa, między innymi, określa zasady postępowania ze zużytym sprzętem elektronicznym w sposób zapewniający ochronę zdrowia i życia ludzi oraz ochronę środowiska. Firmy wprowadzające na rynek sprzęt elektryczny i elektroniczny, spełniając obowiązek wynikający z ustawy, mają obowiązek oznaczania tego sprzętu znakiem:



**Wagi elektroniczne wprowadzane na rynek przez CAS Polska Sp. z o.o. podlegają Dyrektywie WEEE jako przyrządy do nadzoru i kontroli, wymienione w załączniku nr 1A, kategoria 9. Są one przewidziane do stosowania poza gospodarstwami domowymi.**

Zaklasyfikowanie wyrobów jako *przyrządy do nadzoru i kontroli* nie nakłada na producenta obowiązku stosowania się do wymagań ograniczania ilości substancji niebezpiecznych stawianych przez Dyrektywę ROHS, tym niemniej CAS Corporation dokłada wszelkich starań aby produkty wprowadzane przez niego na rynek były maksymalnie bezpieczne dla użytkownika i środowiska.

**O wagach zakupionych w CAS Polska Sp. z o.o., które ulegną zużyciu należy informować sprzedawcę. Użytkownikowi zostanie wskazany adres najbliższego punktu zbierającego zużyty sprzęt elektroniczny lub, w przypadku wag o masie powyżej 50kg, sprzęt zostanie odebrany przez CAS Polska.**

Piotr Dobruszek  
  
Prokurent  
CAS Polska Sp. z o.o.

CAS Polska Sp. z o.o., ul. Chrościckiego 93/105, 02-414 Warszawa  
tel.: +48 22 5719 470, fax: +48 22 5719 471  
e-mail: [biuro@wagiCAS.pl](mailto:biuro@wagiCAS.pl), [www.wagiCAS.pl](http://www.wagiCAS.pl)  
REGON 016199377, NIP 524-23-33-481  
Sąd Rejonowy m. st. Warszawy, XX Wydział Gospodarczy KRS 0000210580  
Kapitał zakładowy 235 000,00 zł  
Bank BPH S.A., nr rachunku 63 1060 0076 0000 3200 0094 6776

## NOTATKI



**CAS POLSKA Sp. z o.o.**

Ul. Chrościckiego 93/105

02-414 Warszawa

Tel: 022 571 19 470

Fax: 022 571 94 471

e-mail: [biuro@wagiCAS.pl](mailto:biuro@wagiCAS.pl)

[www.wagiCAS.pl](http://www.wagiCAS.pl)